

# “Schnellwechsel” Pitch-Line Membranfutter

**N.A. Woodworth**  
An ITW Workholding Company

SUPPORTED BY  
**FORKARDT**

## Features:

- Backenwechsel in 60 Sekunden
- Für alle Zähnezahlen
- Anpassung an sämtliche Zahnweiten
- Synchronisierstifte für automatische Beladung (optional)
- Fliehkraftausgleich für hohe Drehzahlen
- Standard-Rückzugseffekt
- Weitgehend wartungsfrei
- Leichtbau

## Einsetzbar für:

- Zahnradspannungen aller Art
- Gerade- und schrägverzahnte Zahnräder
- Hartdrehen
- Schleifbearbeitungen

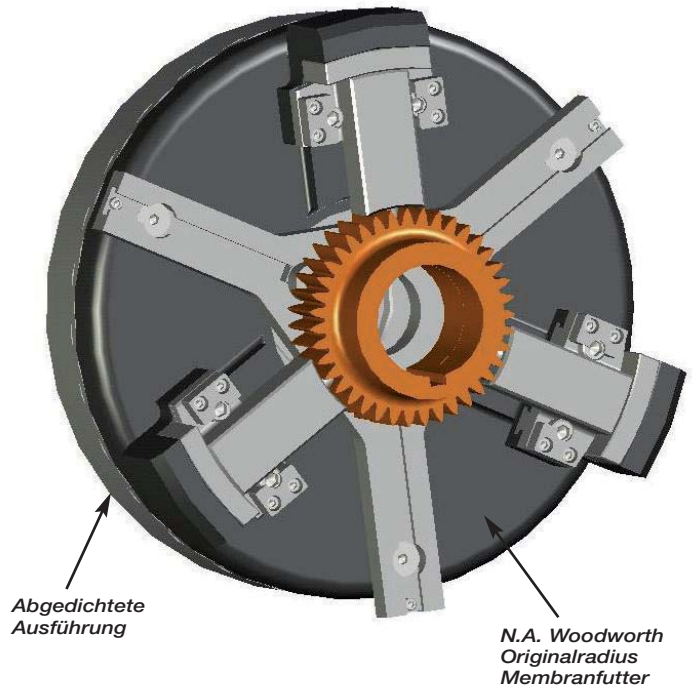

Das neue PLD- Membranfutter von N.A. Woodworth wurde speziell für schnelle und wirtschaftliche Wechselzeiten konzipiert. Zunächst ausgelegt für Zahnradspannungen, wird das Futter gleichermaßen auch für Hartdreh- bzw. Schleifoperationen aller Art verwendet. Dies gilt insbesondere bei Anwendungsfällen, wo Wiederholgenauigkeiten, Wechselzeiten und Rundlaufgenauigkeiten besondere Kriterien sind.

Der Schlüssel zum Design ist die Einfachheit des Backenschnellwechsels:  
Ein fester Spannstift, der sich gegen die

Grundbacke abstützt, erreicht die Teilkreisdurchmesser.

Dieser Stift wird in einem Gehäuse geführt und durch eine Schnelljustierschraube geklemmt. Das Austauschen bzw. Nachjustieren dieser Spannstifte ist einfach.

Vier verschiedene Futter mit Spanndurchmessern zwischen 25 und 350mm sind lieferbar.

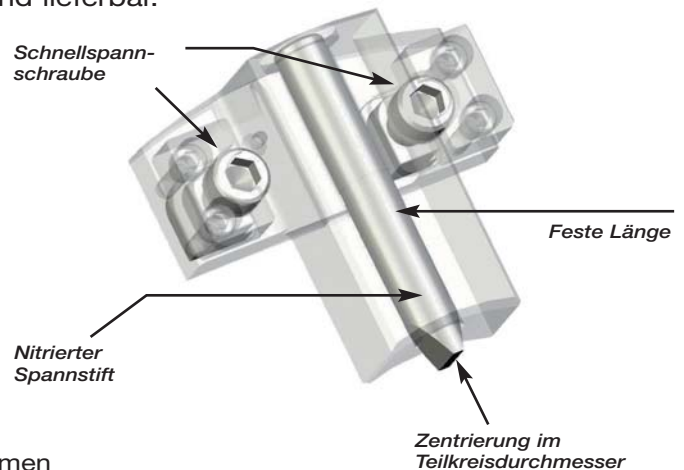

## Futtergrößen / Spannbereiche:

Typ Name	Anzahl der Backen	Futter ø	Spann-ø Bereich Min./Max.
PLD - 180	3	178 mm	25 mm - 100 mm
PLD - 250	3	250 mm	100 mm - 170 mm
PLD - 345	3	345 mm	170 mm - 245 mm
PLD - 450	6	450 mm	245 mm - 350 mm

**ITW Workholding** ein ISO9001:2000 Registriertes Unternehmen

Alle in dieser Pressemappe publizierten Texte und Bilder stellen wir Ihnen gerne zur Verfügung. Kontakt: marketing@forkardt.com